

# FICHE TECHNIQUE DIMENSIONNELLE DU PRODUIT

## DIMENSIONS DU LINGOT

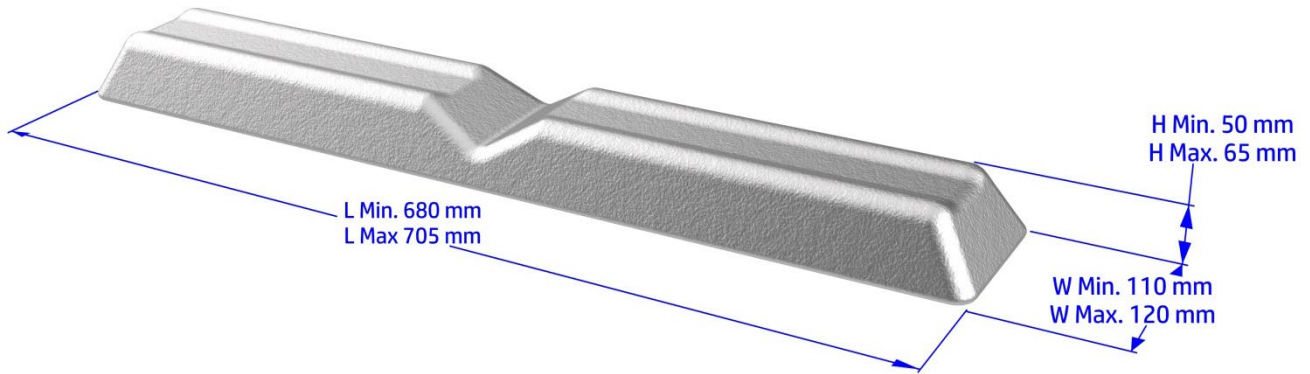

Poids moyen minimal: 7 Kg  
Poids moyen maximal: 9 Kg

## PILE STANDARD N°1

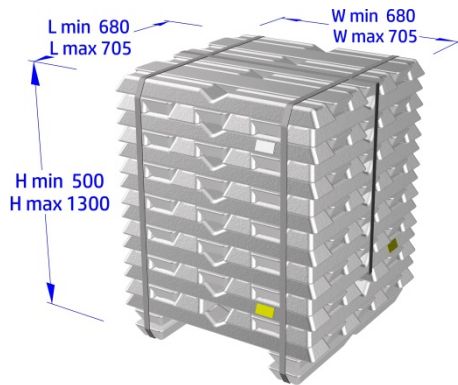

Poids moyen minimal: 420 Kg  
Poids moyen maximal: 1170 Kg

### Détail des dimensions de la palette

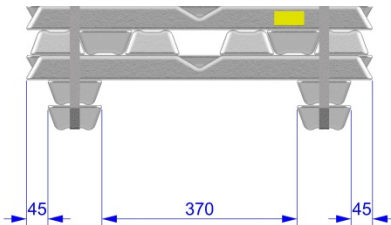

## PILE STANDARD N°2

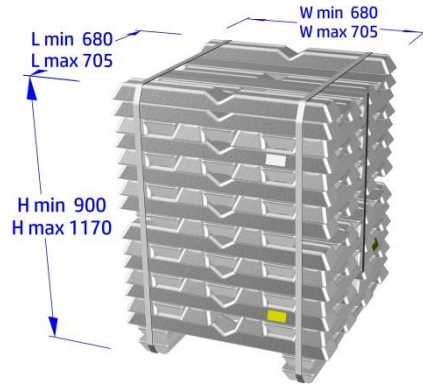

Poids moyen minimal: 760 Kg  
Poids moyen maximal: 980 Kg

### Détail des dimensions de la palette

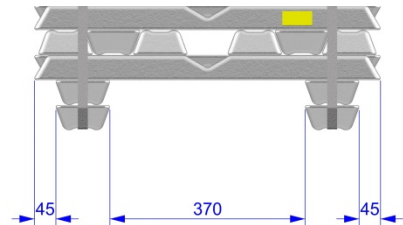

# FICHE TECHNIQUE DIMENSIONNELLE DU PRODUIT

## PILE STANDARD N°3

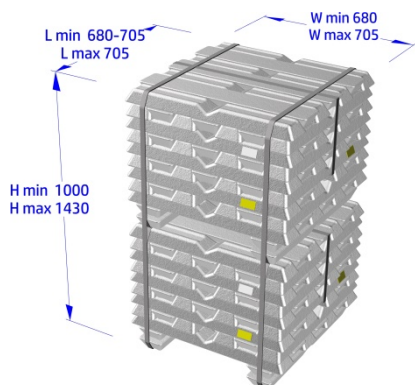

Poids moyen minimal: 840 Kg  
Poids moyen maximal: 1200Kg

### Détail des dimensions de la palette

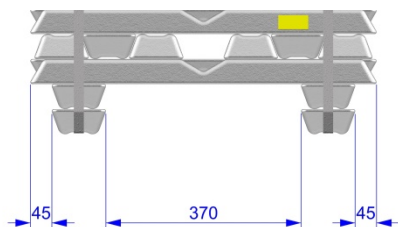

## PILE STANDARD N°4

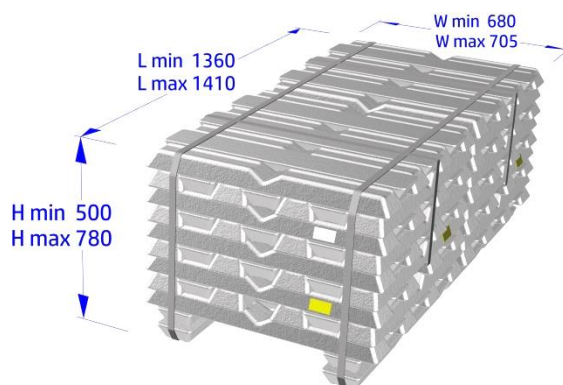

Poids moyen minimal: 840 Kg  
Poids moyen maximal: 1330 Kg

### Détail des dimensions de la palette

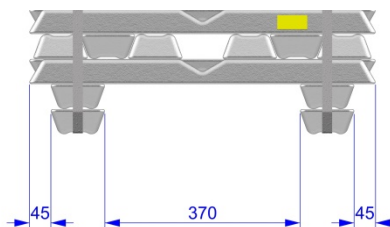

## PILE STANDARD N°5

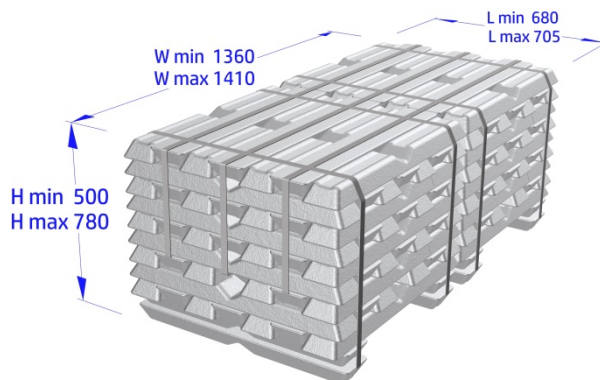

Poids moyen minimal: 840 Kg  
Poids moyen maximal: 1330 Kg

### Détail des dimensions de la palette

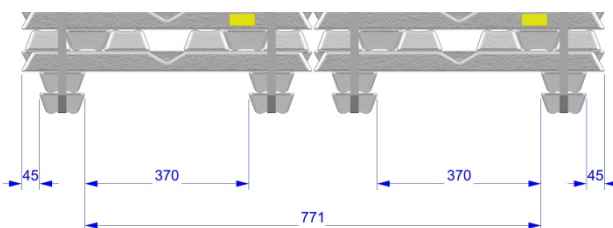

\* TOUTE VARIATION DE LA CONFIGURATION DES PILES PEUT ÊTRE CONVENUE AVEC LE CLIENT

**S.A.V. S.p.A.**  
**Società Alluminio Veneto**

SIÈGE JURIDIQUE: VIA COLOMBO, 5, 35010 TREBASELEGHE (PD), ITALY  
TÉLÉPHONE: +39 049 9386191 FAX 049 9387828;  
E-MAIL : [info@sav-al.com](mailto:info@sav-al.com) WEB: [www.sav-al.com](http://www.sav-al.com)

COMPANY WITH  
MANAGEMENT SYSTEM  
CERTIFIED  
= ISO 14001 =  
= ISO 45001 =  
= ISO 50001 =

VERIFIED ENVIRONMENTAL  
MANAGEMENT  
**EMAS**  
IT-00184

COMPANY WITH  
MANAGEMENT SYSTEM  
CERTIFIED  
= ISO 9001 =  
= IATF 16949 =

